

UPUTE ZA KORISNIKA

Dobrodošli u obitelj SOCO vlasnika! Mi ćemo vas usmjeriti kako biste poznavali svaku funkciju pravilne i sigurne uporabe TC pametnih električnih motocikala. Da biste se pobrinuli za svoju sigurnost, molimo da pažljivo pročitate ovaj priručnik prije vožnje i pazite da uvijek slijedite TC zahtjeve u nastavku:

- U potpunosti razumijete informacije iz ovog priručnika, uključujući, ali ne ograničavajući se na relevantne upute, mjere opreza i upozorenja.
- U potpunosti razumijete radnje i mjere u slučaju nužde za TC pametni električni motocikl.
- Budite svjesni oznaka upozorenja TC pametnih električnih motocikala.
- NEMOJTE rastavljati motocikl ili bilo koje njegove dijelove, a ako ih je potrebno zamijeniti, obratite se lokalnom zastupniku.

Ako imate bilo kakvih pitanja, obratite se centru za korisničku podršku tvrtke SOCO!

Želimo Vam sigurno i ugodno iskustvo vožnje!

Sigurnosne upute

Da biste se pobrinuli za svoju sigurnost i sigurnost drugih sudionika, pazite na sljedeće:

- Nemojte voziti nakon što uzimate lijekove koji mogu utjecati na sposobnost vožnje, kada pijete alkohol ili kada se ne osjećate dobro.
- Pridržavajte se prometnih propisa i prometnih znakova te u svakom trenutku potvrdite okolne uvjete na cesti i uvjete motocikla kako biste aktivno izbjegli opasnost.
- Ako je potrebno, nosite sigurnosnu opremu, poput kacige i odgovarajuću zaštitnu odjeću, kao što su rukavice i čizme.
- Izvršite osnovnu provjeru svaki put prije vožnje kako biste potvrdili svjetlo, kočnice, gazni sloj i tlak guma te provjerili labavost ostalih dijelova ili neuobičajenu buku i odlazite na redovite preglede u SOCO servisni centar za održavanje.
- Kako biste se pobrinuli za vašu sigurnost i sigurnost drugih sudionika, nemojte koristiti duga svjetla u dobrim uvjetima osvijetljenja. Neprestana upotreba dugih svjetala uzrokovat će vizualni poremećaj vozila i pješaka na suprotnoj strani, čime se utječe na normalnu vožnju.

BRZO POKRETANJE

DALJINSKI UPRAVLJAČ



× **2**

DALJINSKI
UPRAVLJAČ



× **2**

KLJUČEVI



× **1**

LIJEVI RETROVIZOR



× **1**

DESNI RETROVIZOR



× **1**

PUNJAČ



× **1**

PRRUČNIK ZA
KORIŠTENJE



× **1**

UNUTARNJI
ŠESTEROKUTNI KLJUČ



× **1**

KLJUČ ZA
RETROVIZORE

SKLAPANJE RETROVIZORA

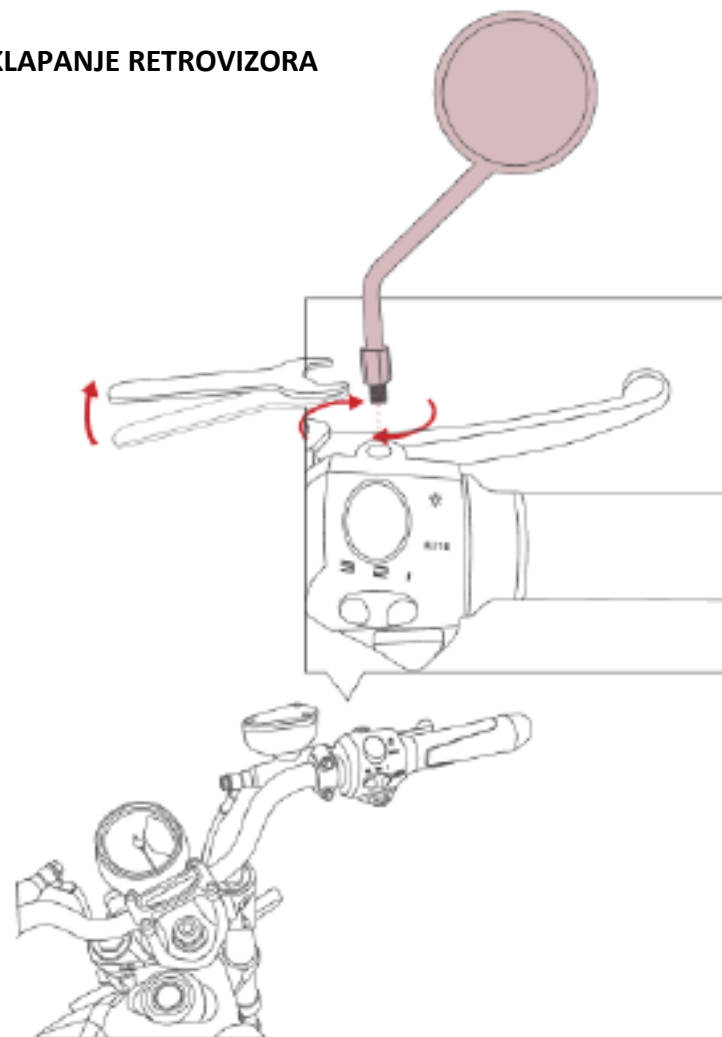

BRZO POKRETANJE

INSTALIRAJTE BATERIJSKI SET

1 OTVORITE SPREMIŠTE, SKINITE POKLOPAC

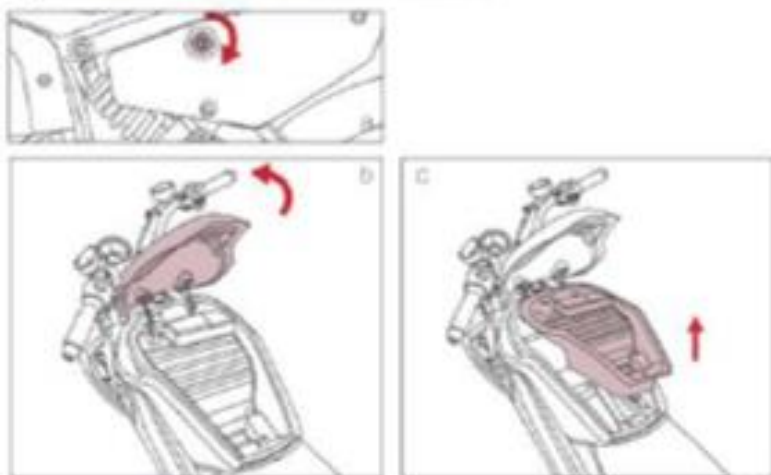

2 STAVITE BATERIJSKI SET UNUTRA

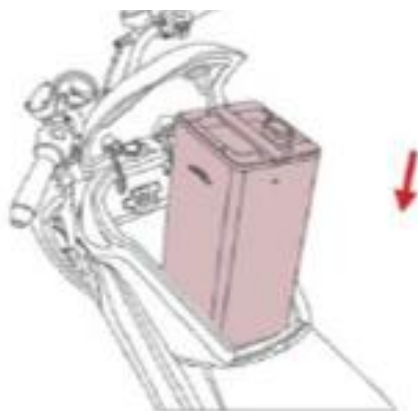

3 SPOJITE NA NAPAJANJE

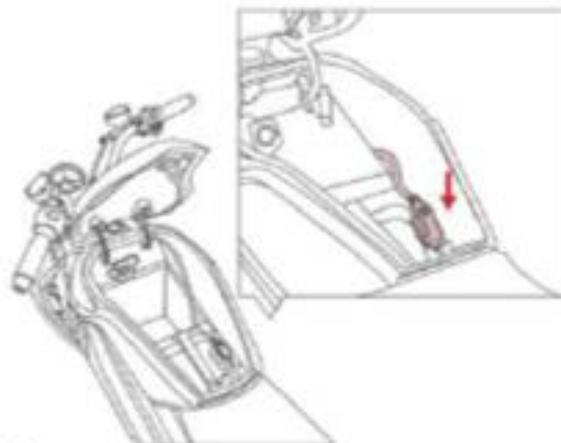

4 OTVORITE SPREMIŠTE, SKINITE POKLOPAC

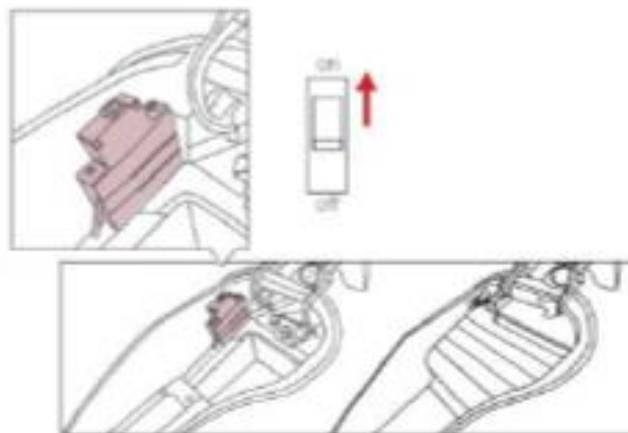

BRZO POKRETANJE

UKLJUČITE MOTOCIKL

- 1** PRITISNITE UNLOCK (OTKLUČAVANJE) NA DALJINSKOM UPRAVLJAČU, POWER TIPKA UKLJUČENA

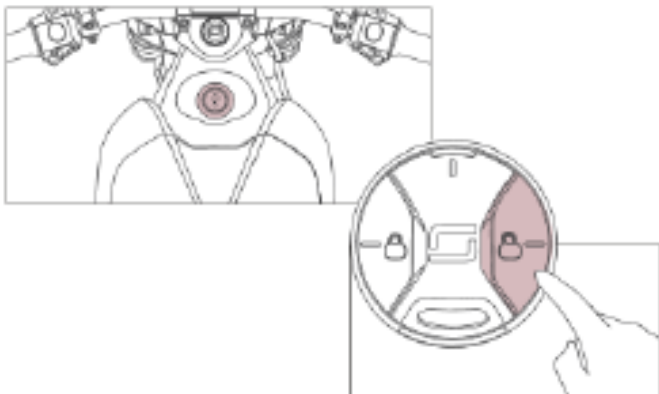

- 2** STAVITE KACIGU, POPNITE SE NA TC, PODIGNITE NOGAR

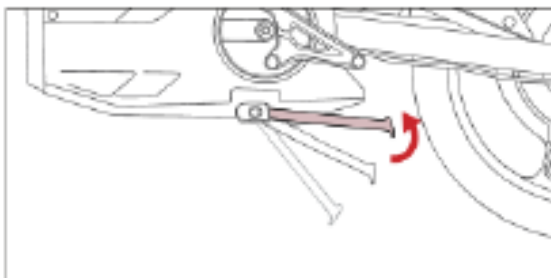

- 3** PRITISNITE POWER ZA PALJENJE



- 4** PRITISNITE TIPKU PARKING
OTPUSTITE MOTOR
SIMBOL PARKIRANJA ISKLJUČEN

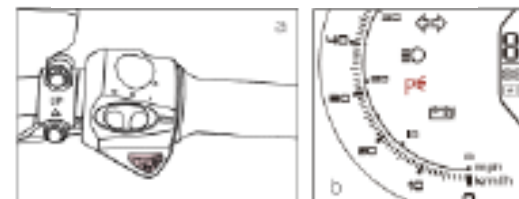

- 5** UKLJUČITE AKCELERATOR
MOTOR SE KREĆE

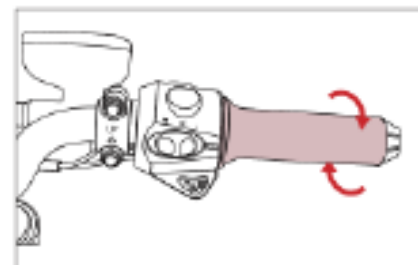

VOZILO I DIJELOVI

UPUTE O DIJELOVIMA

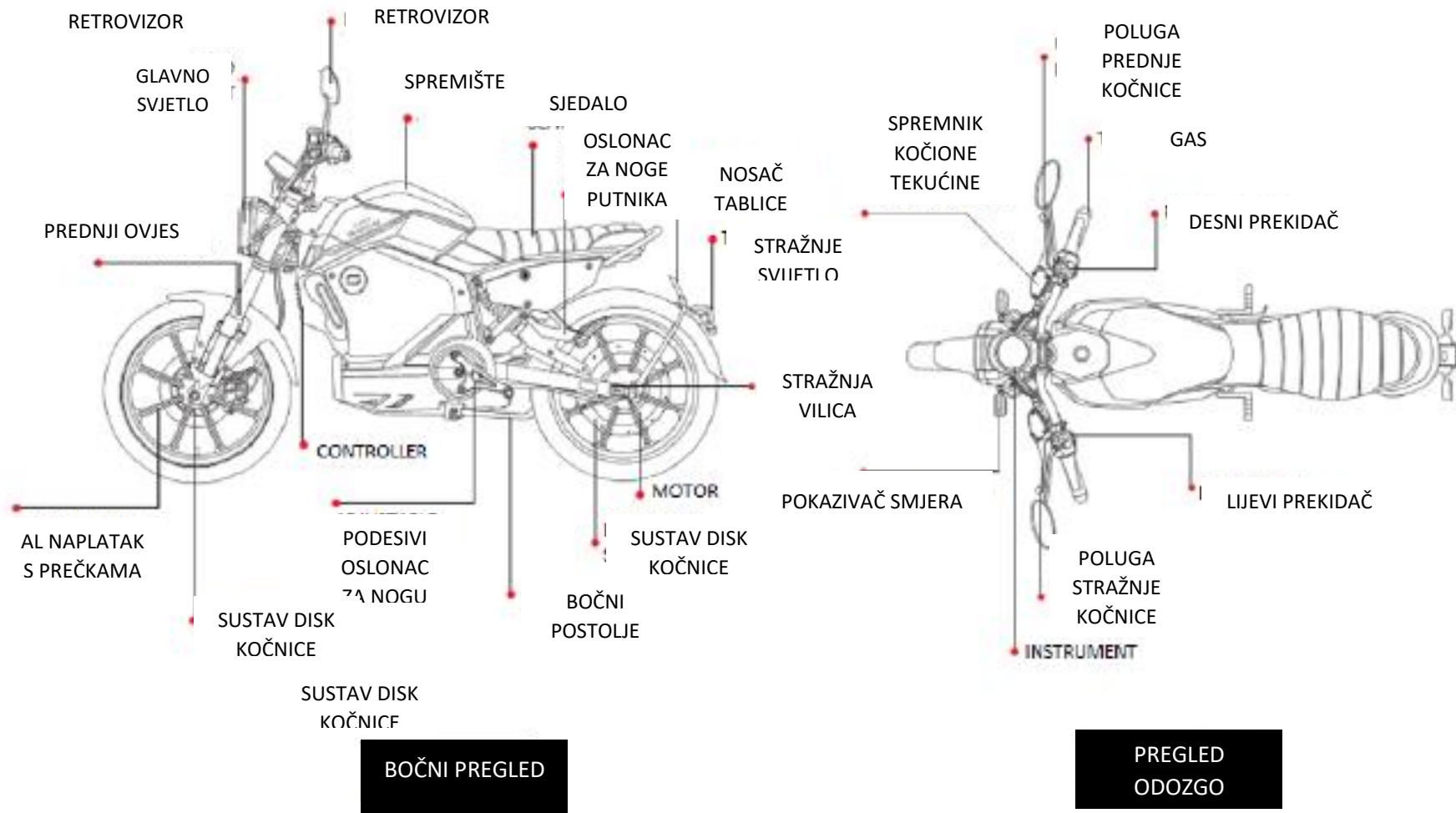

VOZILO I DIJELOVI

INSTRUMENT

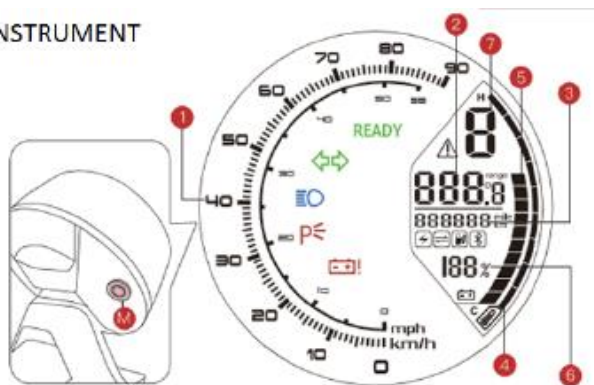

M FUNKCIJE TIPKI

Pokazatelj promjene - Domet/Temperaturatura

U normalnom načinu rada, Pritisnite ga manje od 2 sekunde, promijenite pokazatelje, a zatim zadržite status

Ručno pokrenite stražnje svjetlo instrumenta (Stražnje svjetlo za slova + LCD stražnje svjetlo)

U normalnom načinu, pritisnite ga dulje od 2 sekunde, ali kraće od 8 sekundi. Pokrenite stražnje svjetlo za instrument i prednje svjetlo.

Promijenite između KM/Mile i KM/P & MPH

U normalnom načinu rada, pritisnite dulje od 8 sekundi, a zatim otpustite.

1 Pokazatelj brzine
Prikazuje trenutnu brzinu

2 Domet/Temperaturatura pokazuje trenutni domet putovanja ili temperature. Može se promijeniti.

3 Ukupni domet
Pokazuje ukupni domet.

4 Temperatura regulatora
Pokazuje temperaturu regulatora u stvarnom vremenu

5 SOC (Stanje napunjenosti) u barima
Pokazuje kapacitet baterije u stvarnom vremenu

6. SOC u %
Pokazuje kapacitet baterije u stvarnom vremenu

7. Način rada
Pokazuje način rada vožnje u stvarnom vremenu

Greška Punjenje Spajanje podataka

1. Eco način rada 2. Normalni način rada 3. Sportski način rada

Pokazatelj šifri pogreške Pojednosti u popisu pogreški.
--

DUGA SVIJETLA UKLJUČENA MOTOCIKL U PARKIRNOJ POZICIJI POKAZIVAČ SMJERA UKLJUČEN KVAR BATERIJE MOTOCIKL SPREMAN ZA VOŽNJU
--

UPUTE ZA RAD

LIJEVI PREKIDAČ

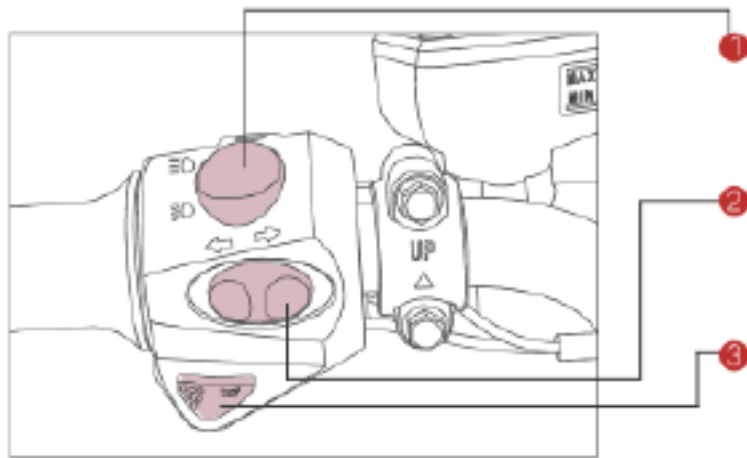

- 1 Prekidač dugog/kratkog svjetla 2 FUNKCIJE TIPKI
Gornja pozicija na __ , uključeno dugo svjetlo Pomaknite u lijevo, lijevi pokazivač smjera uključen
Donja pozicija na __ , uključeno kratko svjetlo Pomaknite u desno, desni pokazivač smjera uključen
3. FUNKCIJE TIPKI
Pritisnite, truba aktivna, pustite, truba neaktivna

DESNI PREKIDAČ

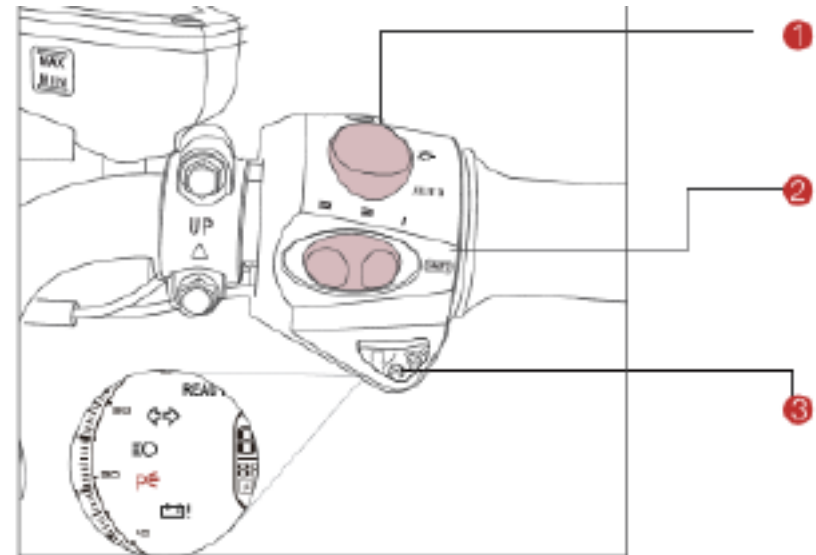

1. Prednje svjetlo 2. Promjena načina vožnje
Gornja pozicija __ , prednje svjetlo uključeno
Donja pozicija __ , prednje svjetlo automatski uključeno. Prednje svjetlo automatski podešava osvjetljenje.
3. Parkiranje
Pritisnite __ , svjetlo uključeno, motocikl u parkirnoj poziciji;
Pritisnite ponovno, motocikl spreman za vožnju.

UPUTE ZA RAD

NAPAJANJE

DALJINSKI UPRAVLJAČ

Nakon otključavanja motocikla pomoću daljinskog upravljača. Pritisnite tipku POWER, motocikl se uključuje, pritisnite ponovno, motor se isključuje.

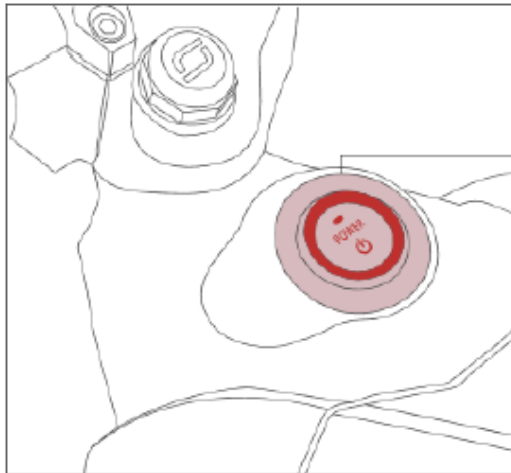

- 1 POWER treperi, zaključan status
- 2 POWER kontinuirano uključen, standby status (mirovanje)
- 3 crveni krug kontinuirano uključen, motocikl spreman za vožnju

DALJINSKI UPRAVLJAČ

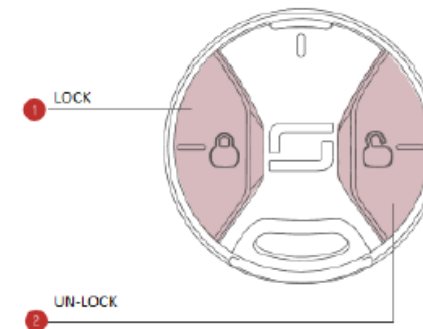

- 1 LOCK (Zaključano) kada je motocikl u uspravnoj poziciji, pritisnite LOCK. POWER treperi, motocikl je zaključan.
- 2 NEZAKLJUČAN, Pritisnite unlock (otključavanje) POWER kontinuirano uključen, motocikl neotključan.

UPUTE ZA RAD

ZAKLIJUČAVANJE UPRAVLJAČA

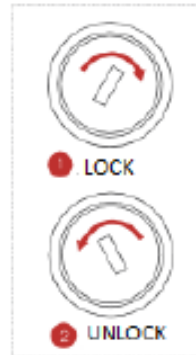
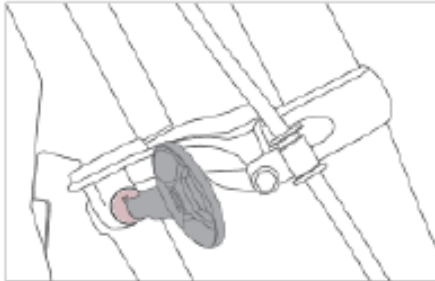

- 1 Motocikl je u parkirnoj poziciji, okrenite upravljač skroz ulijevo, stavite ključ u bravu upravljača i okrenite ključ prema desno, upravljač motocikla je zaključan.
- 2 Stavite ključ u bravu upravljača i okrenite ključ lijevo, upravljač je otključan.

SPREMIŠTE & SJEDALO

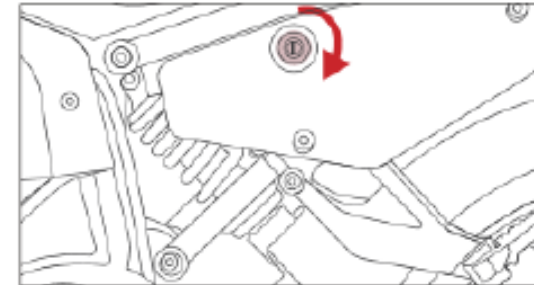
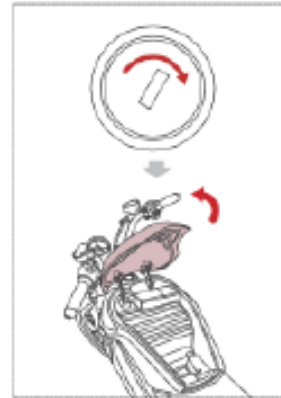

- 1 Stavite ključ unutra, okrenite ključ u desno, kad čujete „klik“, spremište je otvoreno.



- 2 Stavite ključ unutra, okrenite ključ u lijevo, sjedalo je otvoreno, ispod sjedala nalaze se alati.

UPUTE ZA RAD

PREKIDAČ ZA GAŠENJE MOTORA (KILL-SWITCH)

Prekidač za gašenje motora (kill switch), zaštita od paljenja, kada je struja veća od postavljenog raspona uzrokovana neuobičajenim situacijama ili kratkim spojem.

Prekidač za gašenje motora će iz sigurnosnih razloga automatski zaustaviti spajanje na bateriju.

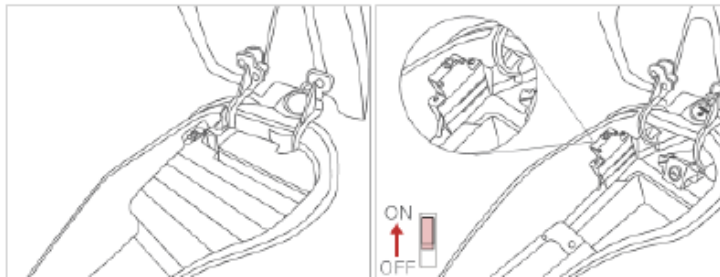

* SAVJETI: ZA VAŠU SIGURNOST, MOLIMO AKTIVIRAJTE PREKIDAČ ZA GAŠENJE MOTORA (KILL SWITCH) U OFF (ISKLUČENOJ) POZICIJI:

- A. PRIJE VAĐENJA BATERIJSKOG KOMPLETA;
- B. PRIJE ČIŠĆENJA MOTOCIKLA;
- C. ZA VRIJEME DUŽEG SKLADIŠTENJA MOTOCIKLA.

PODESIVI OSLONAC ZA NOGE

Jedinstveni podesivi oslonac za noge, nudi tri pozicije vožnje, podesivo prema zahtjevu vozača.

1. Otvorite sjedalo, izvadite unutarnji šesterokutni odvijač
2. Olabavite vijak ispod oslonca za noge
3. Podesite oslonac za noge u primjereni položaj, zatim pritegnite vijak.

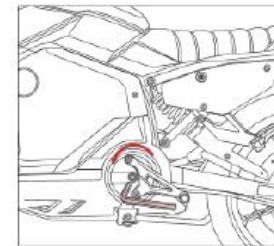

UPUTE ZA RAD

LISTA PROVJERE PRIJE VOŽNJE

Prije vožnje TC provjerite sljedeće

- Je li upravljač stabilan i fleksibilan prilikom okretanja.
- Jesu li prekidači na lijevom i desnom upravljaču ispravni.
- Je li gas ispravan.
- Provjerite je li tlak u gumama u redu. Predloženi tlak u gumama je 200 Kpa za prednji kotač, 200 Kpa za stražnje jedro, 225 kpa za stražnji kotač, kada je 1 vozač s 1 putnikom.
- Provjerite površinu gume, pazite da nema pukotina, oštećenja i probijanja stranim materijalom ili dodatnih dijelova
- Je li dubina gaznoga sloja dovoljna (> 0,8 mm).
- Je li upaljeno svjetlo upozorenja o pogrešci na uređaju.
- Je li kapacitet baterije dovoljan za vaše putovanje.
- Rade li sva svjetla ispravno?
- Je li truba ispravna.
- Jesu li retrovizori čisti. Podesite ih pod odgovarajućim kutom.
- Je li kočiono ulje dostatno, rade li poluga kočnica i kočni sustav ispravno.
- Za sva pitanja, obratite se Službi za korisnike SOCO.

UPUTE ZA VOŽNJU

Pritisnite UNLOCK na daljinskom upravljaču, POWER kontinuirano svijetli.

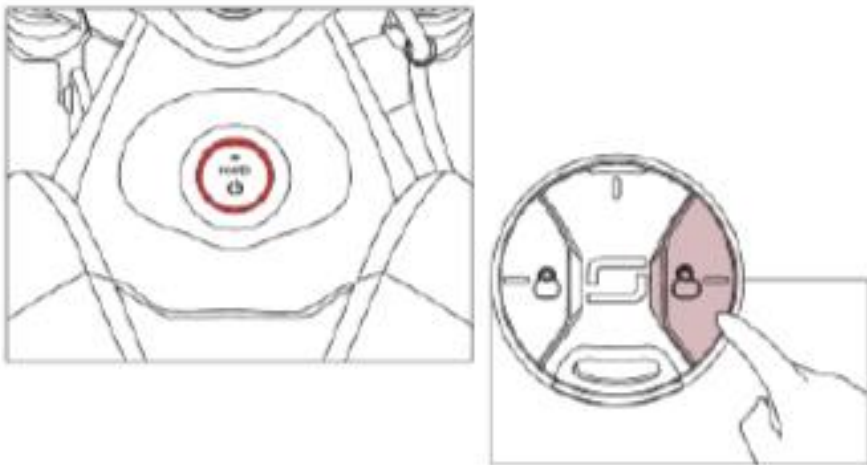

Stavite kacigu, sjednite na motocikl, dignite nogar

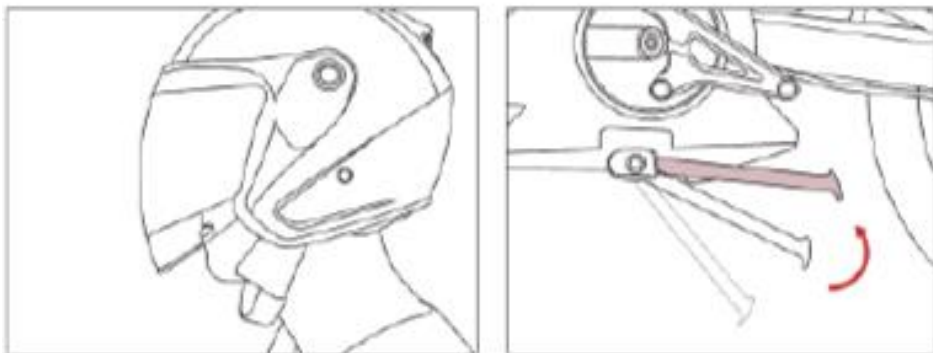

UPUTE ZA VOŽNJU

3. Pritisnite POWER, motor uključen



4. Pritisnite PARKING, parking svjetlo isključeno, motocikl spreman za pokretanje.

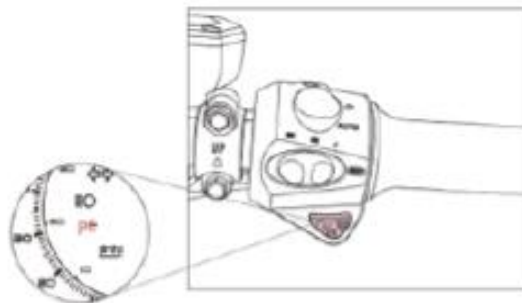

5. Okrenite gas, motor radi.

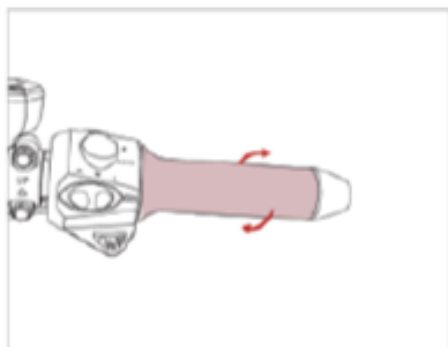

* SAVJETI,

Prije vožnje, pripazite da je bočno postelje deaktivirano, upravljač je otključan.

NEMOJTE pritisnuti PARKING tijekom vožnje, u slučaju opasnosti zbog isključivanja u parkirnom stanju.

NEMOJTE postavljati bočno postelje u upravni položaj, u slučaju bilo kakvih opasnosti zbog isključenja u upravnom položaju.

Motocikl se može uključiti u uspravnom spremnom položaju. U slučaju bilo kakve neobične situacije, te u slučaju opasnosti molimo vas da se prebacite u bočnu traku.

UPUTE ZA UPORABU BATERIJE

01 Punjenje na vozilu

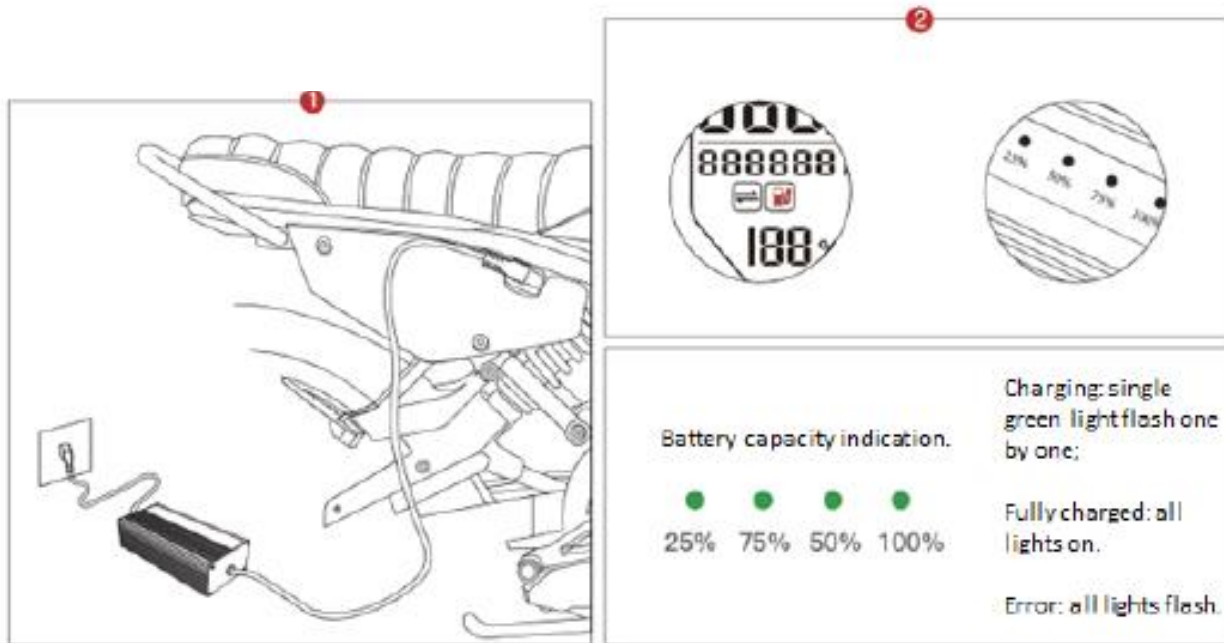

1 Spojite punjač na motocikl

2 Spojite punjač na napajanje, zeleno svijetlo na punjaču treperi jedno za drugim sukladno kapacitetu baterije pri punjenju

3 Potpuno napunjeno, sva zelena svijetla svijetle

UPUTE ZA UPORABU BATERIJE

02 Vanjsko punjenje

1 Otvorite spremište, isključite prekidač za gašenje motora (kill switch), skinete poklopac spremišta.

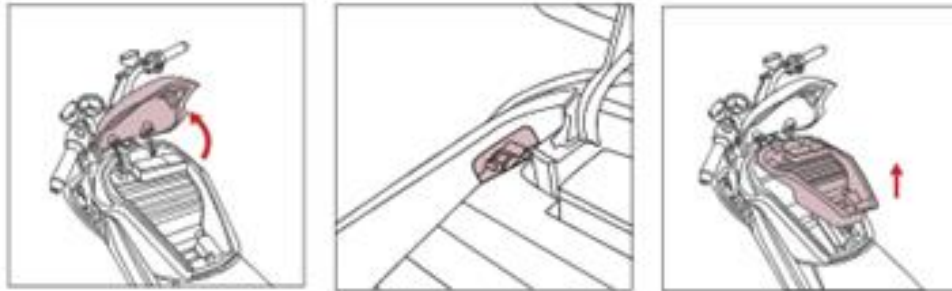

2 Isključite konektor napajanja

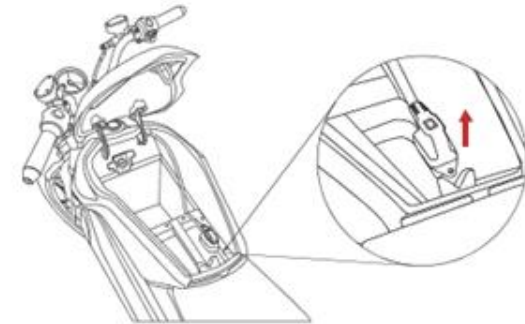

3 Stavite ključ u bravu baterije, okrenite u desno, možete izvaditi baterijski set iz motocikla.

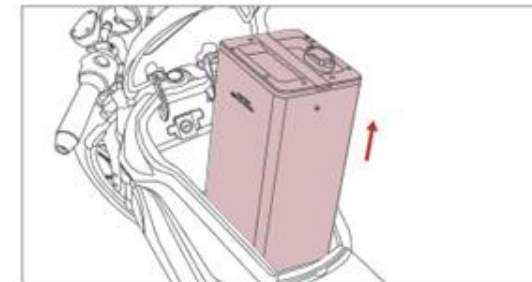
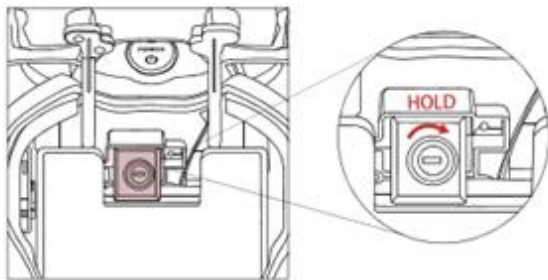

4 Spojite punjač na bateriju, zatim spojite punjač s napajanjem, punjač radi, zeleno svjetlo na punjaču treperi jedno za drugim.

UPUTE ZA UPORABU BATERIJE

* SAVJETI,

DRŽITE BATERIJSKI SET DALJE OD VODE;

TEMPERATURA PUNJENJA, 0 ~ 45 °C, TEMPERATURA PRAŽNJENJA: -20 - 45 °C;

PUNJENJE BATERIJSKOG SETA NAKON KORIŠTENJA, AKO MOTOCIKL NIJE KORIŠTEN DULJE VRIJEME, MORATE IZVADITI BATERIJSKI SET IZ MOTOCIKLA.

ZABRANJENO SPAJANJE ULAZA I IZLAZA BATERIJSKOG SETA

ZABRANJENO JAKO UDARANJE I PRITISAK BATERIJSKOG SETA

POTREBNO KORIŠTENJE NAVEDENIH PUNJAČA, ZABRANJENO KORIŠTENJE BILO KOJIH DRUGIH PUNJAČA ZA NAPAJANJE BATERIJSKOG SETA;

PRIJE ISPORUKE, BATERIJSKI SET JE PROŠAO PROVJERU KVALITETE, ZABRANJENO OTVARANJE

U SLUČAJU BILO KOJI PITANJA, KONTAKTIRAJTE LOKALNOG DISTRIBUTERA

Skladištenje, održavanje, transport

U slučaju dugotrajnog nekorištenja baterije, napunite ju do pola (u slučaju da je kapacitet baterije prije punjenja bio 0% punite 3 sata

Pohranite na suhom prozračenom mjestu, provjerite svaka dva mjeseca.

Baterijski set i punjač se trebaju pohraniti na čistom, suhom i prozračenom mjestu, uz izbjegavanje kontakta s korozivnim materijalima, te udaljeni od grijanja.

Uvjeti skladištenja baterije: temperatura; -20 - 45 °C, vlažnost ≤ 65 relativne vlažnosti

Odsvojite punjač i bateriju kada ih skladištite.

ODRŽAVANJE

Redovito održavanje može poboljšati vijek trajanja i sigurnost vožnje. Molimo obratite pozornost na sljedeće prijedloge i vodite brigu o svom motociklu.

REDOVITO ČIŠĆENJE I ODRŽAVANJE

Čišćenje: Molimo koristiti čistu vodu i neutralni deterdžent za čišćenje i koristite meke krpe i spužve za čišćenje površine; zabranjeno je korištenje metalnih četkica, brusnog papira ili sličnih materijala za čišćenje, kako ne biste ogrebali površinu. Nakon čišćenja, osušite motocikl mekom krpom.

SAVJETI:

- Prije čišćenja odspojite prekidač za gašenje motora (kill switch)
- Nemojte koristiti jak mlaz vode za izravno pranje, kako bi izbjegli kvar mehaničkih dijelova uzrokovan prodiranjem vode.

Skladištenje: pokušajte ga parkirati na suhom i prozračenom mjestu kako biste smanjili izloženost suncu i kiši, izbjegavajući hrđanje dijelova.

U slučaju da ga ne koristite dulje vrijeme, isključite prekidač za gašenje motora (kill switch) i odspojite mrežni napon, što sprečava pražnjenje. Nakon dugotrajne pohrane, napunite ga u potpunosti prije korištenja .

REDOVITI PREGLED I ODRŽAVANJE

Na novom motoru se mora obaviti prva inspekcija i održavanje u SECO servisnom centru kada dostigne 1.000 km ili nakon 2 mjeseca (ovisno što je prije).

Preporučujemo da se motocikl redovito pregledava i održava u SECO servisnom centru svakih 3.000 km ili šest mjeseci (ovisno što je prije).

SAVJETI

- Sva servisiranja i održavanja moraju se raditi u SECO servisnom centru, koristite originalne dijelove proizvođača.
- U slučaju da vozač ne uspije servisirati i održavati motocikl kao što je to zatraženo, SOCO zadržava prava da odbije jamstvene zahtjeve, ako postoje.
- U slučaju da vozač otvara vozilo bez odobrenja, ili upotrebljava dijelove koji nisu od proizvođača, SOCO zadržava prava da odbije jamstvene zahtjeve, ako postoje.

Redovito održavanje može poboljšati vijek trajanja i sigurnost vožnje. Molimo obratite pozornost na sljedeće prijedloge i vodite brigu o svom motociklu.		
Greška	Uzrok	Rješenja
Nema napajanja, POWER nije uključen	Baterija je slabo povezana Prekidač za gašenje motora (kill switch) nije uključen	Spojite kabel za napajanje. Uključite prekidač za gašenje motora (kill switch).
Power uključen, okrećete gas, motor ne radi	Slaba baterija Bočno postolje je aktivno U parkirnom načinu rada Ručka kočnice ne dostiže ispravan položaj Greška gasa Utikač regulatora je slab Pogreška regulatora.	Napunite bateriju Uklonite bočno postolje Pritisnite parkirnu tipku Postavite ručku kočnice u ispravan položaj. Zamijenite gas Ponovno priključite regulator Zamijenite regulator
Brzina je preslaba ili je kilometraža kratka	Slaba baterija Prazna guma Preveliko opterećenje Potrebno zamijeniti kočione obloge Starenje baterije ili normalni otpad	Napunite bateriju Napumpajte gume, provjerite tlak u gumama prije vožnje Održavajte dobre navike, provjerite primjereno opterećenje Zamijenite kočione obloge i provjerite sustav kočnica prije vožnje Zamijenite bateriju
Baterija se ne može puniti	Slab kontakt utikača punjača Korišten pogrešan punjač Starenje baterije ili normalni otpad	Provjerite je li utikač u ispravnom položaju Koristite SOCO punjač Zamijenite bateriju

Greška	Uzrok	Rješenja
Pogreška 99 na instrumentu	Pogreška komunikacije regulatora	Molimo kontaktirajte postprodajnu podršku ili distributera.
Pogreška 98 na instrumentu	Regulator pauzira rad (moguća nadstruja, blokiranje, podnapon, nadtemperatura)	Molimo kontaktirajte postprodajnu podršku ili distributera.
Pogreška 97 na instrumentu	Pogreška cijevi napajanja regulatora	Molimo kontaktirajte postprodajnu podršku ili distributera.
Pogreška 96 na instrumentu	Pogreška senzora regulatora	Molimo kontaktirajte postprodajnu podršku ili distributera.
Pogreška 95 na instrumentu	Pogreška gasa regulatora	Molimo provjerite žice gasa, ili ih zamijenite u postprodajnom servisu.
Pogreška 94 na instrumentu	Pogreška komunikacije baterije	Molimo provjerite je li priključak baterije u ispravnom položaju, kontaktirajte postprodajnu podršku ili distributera.
Pogreška 93 na instrumentu	Punjenje, nadstruja	Prestanite puniti, provjerite punjač.
Pogreška 92 na instrumentu	Punjenje, nadnapon	Prestanite puniti, provjerite punjač.
Pogreška 91 na instrumentu	Baterija na previsokoj temperaturi	Prestanite puniti, prestanite voziti.
Pogreška 90 na instrumentu	Pražnjenje, nadstruja	Prestanite voziti.
Pogreška 89 na instrumentu	Punjenje pri niskoj temperaturi	Parkirajte unutra ili na toplom mjestu, pričekajte trenutak.
Pogreška 88 na instrumentu	Pražnjenje pri niskoj temperaturi	Parkirajte unutra ili na toplom mjestu, pričekajte trenutak.
Pogreška 87 na instrumentu	Pogreška spajanja Interneta	Dođite do otvorenog područja, kontaktirajte postprodajnu podršku ili distributera.
Pogreška 86 na instrumentu	Pogreška spajanja GPS-a	Dođite do otvorenog područja, kontaktirajte postprodajnu podršku ili distributera.